

Открытое акционерное общество
«Авиационный комплекс им. С.В. Ильюшина»

**Монокрыло для лёгкого военно-
транспортного самолёта**

Открытое акционерное общество «Авиационный комплекс им. С. В. Ильюшина» специализируется на разработке транспортных самолётов. ОАО «Ил» в качестве бизнес-единицы транспортной авиации входит в состав ПАО «ОАК».

В настоящее время заказчикам предлагаются военно-транспортный самолёт Ил-76МД-90А, пассажирский Ил-96-300. Ведётся разработка новых транспортных самолётов Ил-112 и СВТС.

В постоянном взаимодействии с ведущими производителями компонентов авиационной техники, научно-исследовательскими организациями и крупнейшими авиакомпаниями специалисты фирмы выполняют полный комплекс работ, связанных с разработкой, испытаниями, подготовкой и сопровождением производства новых образцов авиационной техники марки «Ил».

ОАО «Ил» выполняет гарантийное обслуживание, проводит все виды регламентных и ремонтно-восстановительных работ, осуществляет продление ресурса и срока службы воздушных судов, выполняет работы по модернизации и модификации самолётов марки «Ил» для поддержания лётной годности и выполнения рекомендаций ИКАО. В учебном центре ОАО «Ил» ведётся подготовка специалистов по эксплуатации самолётов «Ил».

Описание агрегата

Предлагаемое крыло для лёгкого военно-транспортного самолёта представляет собой монолитную конструкцию, что является уникальной особенностью нового лёгкого транспортника. Вместо двух отдельных консолей, соединенных с центропланом, единое крыло крепится сверху на фюзеляж с помощью силовых элементов и специальных креплений. Данное конструкторское решение позволит облегчить вес воздушного судна, что сделает самолёт более экономически эффективным в эксплуатации.



Стык крыла с фюзеляжем



Стык крыла с фюзеляжем

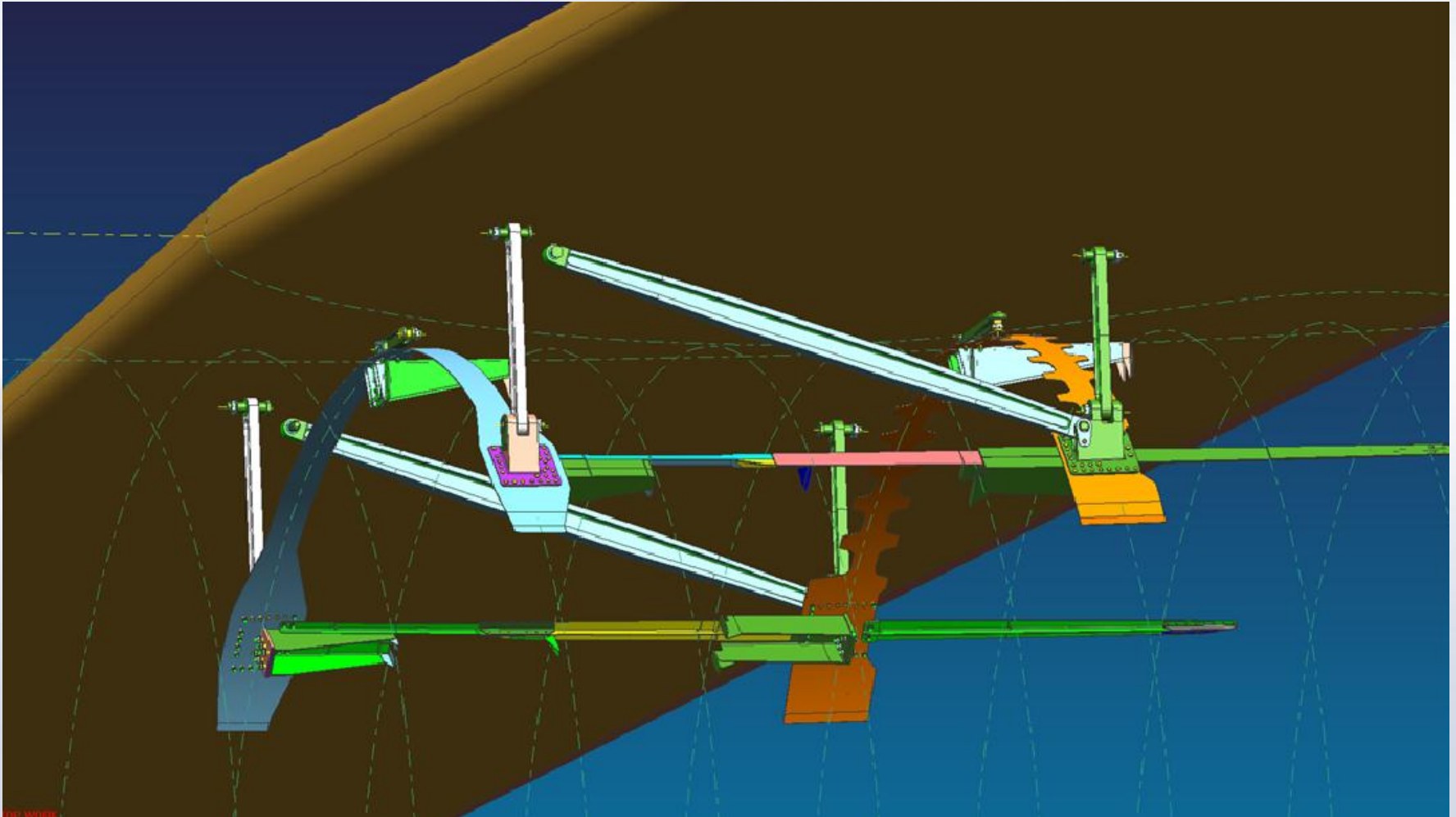

Разработка конструкции крыла проводилась с использованием современной САД системы NX8.5.

Вся конструкторско-технологическая документация на изделие полностью выпущена в электронном виде и запущена в производство в современных цифровых технологиях.

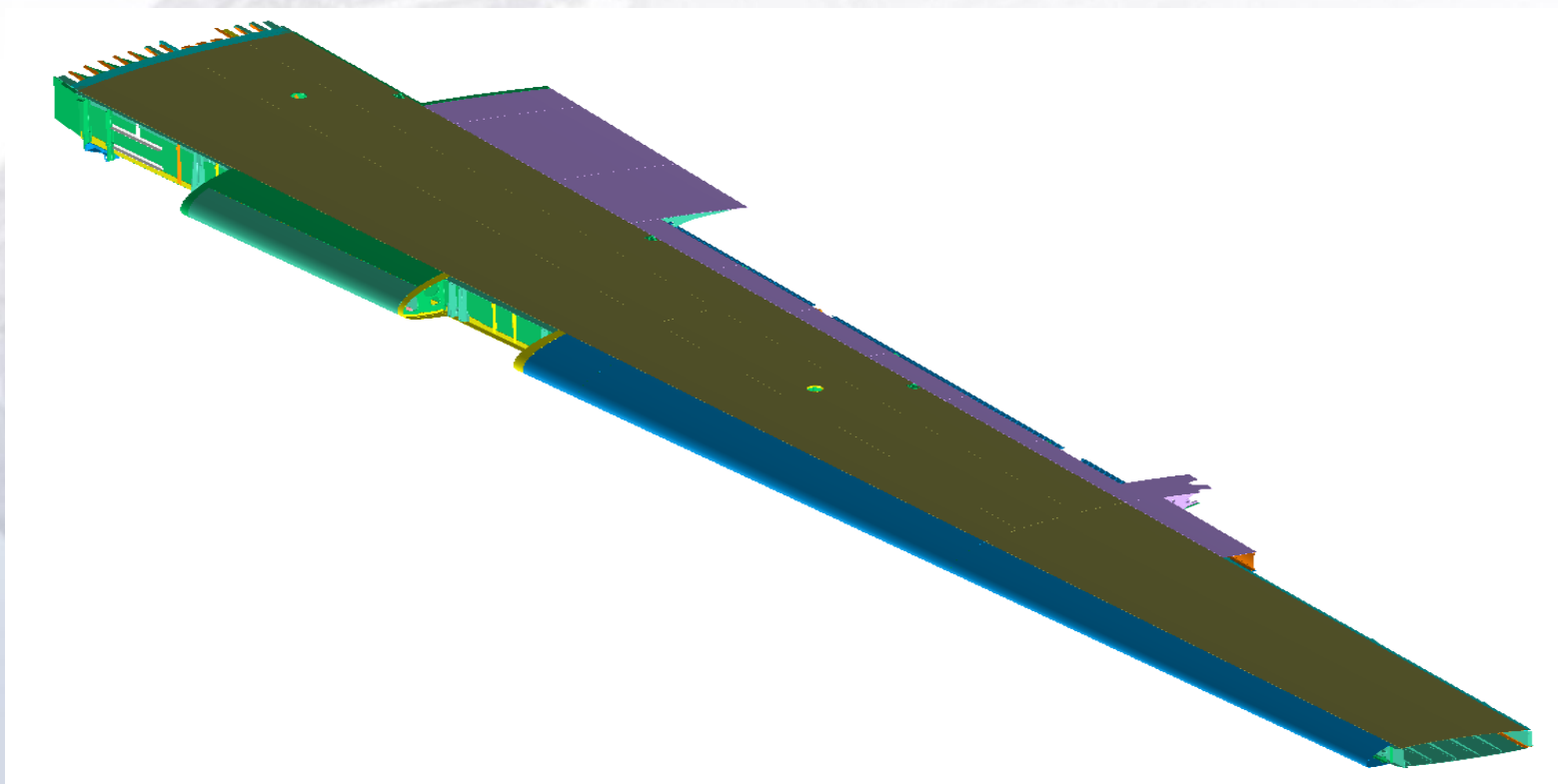



Специалисты ПАО ВАСО (входит в состав ПАО «ОАК») завершили важнейший этап производственного цикла по созданию самолёта – стыковку крыла с фюзеляжем.